





- Ausschreibung -



5. Kinder- und Jugend-Feuerwehr-Sportfest

1. Veranstalter

Sport- und Technikzentrum Charlottenthal Verein zur Förderung der Kinder und Jugendlichen im ländlichen Raum e. V.

und

Freiwillige Feuerwehr

Charlottenthal

2. Wettkampfort

Sportplatz des Gemeindezentrums Charlottenthal

18292 Charlottenthal

3. Termin

Datum: Samstag, 18.05.2019

Anreise und Anmeldung: bis 08:30 Uhr

Eröffnung: 09:00 Uhr

Ende: ca. 15:00 Uhr

4. Disziplinen

- Dreikampf

	1. Disziplin Lauf	2. Disziplin Feuerwehrsport Hindernisbahn	3. Disziplin Zonenstoßen	Hakenleitersteigen
U6 (3-5J)	30m	30m HB	Ball	
U8 (6/7 J)		60m HB	Medizinball 1 kg	
U10 (8/9J)			Medizinball 2kg	
U12 (10/11J)	Medizinball 3kg			
U14 (12/13J)	Medizinball 3kg			
U16 (14/15J)	100m		Medizinball 4 kg	Erste Etage
U18 (16/17J)			Medizinball 4 kg	

- 60m–Hindernisbahn (C-Kupplungen) (U8-U18) Schläuche 9,5m
- Hakenleitersteigen in die erste Etage (U16/U18) (mit Sicherung ab Leiter)



- 5x40m–Mix–Staffel

Alle Starter können in einer oder mehreren Disziplinen antreten.

5. Teilnahmevoraussetzung

Das Feuerwehr-Sportfest ist für alle interessierten Kinder und Jugendlichen im Alter zwischen 3 und 17 Jahren offen.

Stichtag für die Altersberechnung ist der 31.12. des laufenden Kalenderjahres.

Eine Mitgliedschaft in einer Jugendfeuerwehr ist nicht notwendig.

6. Wertung

Die Wertung erfolgt in allen Disziplinen nach Altersgruppen und geschlechtlich getrennt. Die Altersgruppen werden wie folgt festgelegt:

U6 3-5 Jahre

U8 6/7 Jahre

U10 8/9 Jahre

U12 10/11 Jahre

U14 12/13 Jahre

U16 14/15 Jahre

U18 16/17 Jahre

Pro Disziplin werden 2 Läufe / Durchgänge durchgeführt, wobei der beste Wert zählt. Bei Zeitgleichheit entscheidet die bessere zweite Zeit. Kommt es auch hier zu Zeitgleichheit erhalten beide Teilnehmer die gleiche Platzierung. Alle Sportler erhalten eine Teilnehmermedaille und Urkunde.

7. Geräte und Sicherungen

Die Geräte für die 60m-Hindernisbahn, 5x40m-Staffel und das Hakenleitersteigen werden vom Veranstalter gestellt.

8. Bekleidung

Bei allen Disziplinen sind je nach Witterungslage kurze oder lange Sportkleidung und Turnschuhe zu tragen. Spikes sind nicht erlaubt.

Jugendfeuerwehrkleidung ist nicht notwendig.

Bei den Disziplinen 60m-Hindernisbahn, Biathlon-Teamstaffel, 5x40m Pendelstaffel und Hakenleitersteigen ist ein Höhenrettungs- oder Jugendfeuerwehrhelm zu tragen. Beim Hakenleitersteigen wird zusätzlich eine Höhengurt getragen. Helme und Gurte können bei Bedarf vom Veranstalter zur Verfügung gestellt werden. Jugendfeuerwehren können ihren Jugendfeuerwehrhelm sowie die Zweidornschnalle nutzen. Der Bedarf ist bei der Anmeldung anzuzeigen.

9. Wettkampfdurchführung

30m-; 60m- und 100m-Lauf

Die Disziplin wird auf einer Kunststoffbahn durchgeführt. Es sind Hoch- und Tiefstart mit und ohne Startblöcke erlaubt.

30m Feuerwehrsport Hindernisbahn

Der kleine Sportler überwindet eine kleine Hürde. Läuft danach über kleine Hindernisse. Anschließend werden zwei Schlauchkupplungen zusammengesteckt. Abschließend läuft der kleine Sportler ins Ziel und die Zeit wird gestoppt.

60m-Feuerwehrsport Hindernisbahn

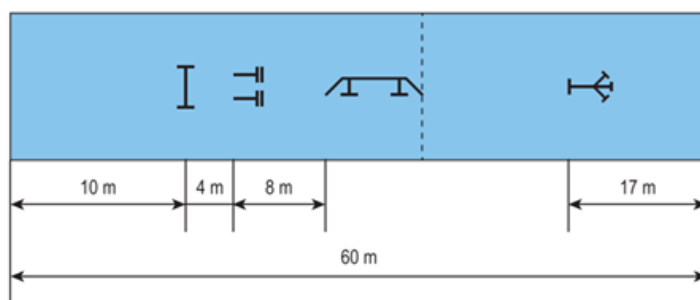

Die Disziplin wird auf einer Kunststoffbahn durchgeführt. Es sind Hoch- und Tiefstart mit und ohne Startblöcke erlaubt. Mit einem Strahlrohr läuft der Wettkämpfer nach dem Start los und überwindet nach 10m eine Hürde. Danach nimmt er zwei Schläuche auf und läuft mit diesen über einen 80cm hohen und 4m langen Laufbalken. Der Wettkämpfer lässt die Schläuche fallen, wobei er die Kupplungen in den Händen behält. Während des Laufens zum Verteiler kuppelt er je eine Kupplung der beiden Schläuche zusammen. Die übrige Kupplung des einen Schlauches kuppelt er an den Verteiler an. Danach kuppelt er die übrige Kupplung an das mitgeführte Strahlrohr an und läuft damit durch das Ziel.

Die Geräte (Storz-Kupplungen) stellt der Veranstalter.

Hakenleitersteigen

Der Sportler wird mit einer Sicherung aus dem Stand nach dem Startkommando in die erste Etage des Turms steigen. Dabei nutzt er die im Fenster eingehängte Leiter. Die Zeit wird beim Erreichen der ersten Etage genommen. Eine vorherige Einweisung wird erfolgen.

5x40m-Staffel

Es finden sich per Los fünf Sportler aller Altersklasse zusammen und teilen sich selbständig auf die Position in der Staffel auf. Der erste Läufer läuft vom Start über eine Hürde und schlägt den nächsten Läufer nach 40 m ab. Der zweite Läufer läuft über den Laufbalken. Der dritte Sportler nimmt ein Paar Schläuche auf und verbindet diese miteinander und mit dem Verteiler. Nach 40 m schlägt er den vierten Läufer ab. Dieser läuft zur Kübelspritze und pumpt das Wasser. Der fünfte Läufer wartet an der Kübelspritze und spritzt damit die Dosen herunter. Fällt die letzte Dose herunter, kann er durchs Ziel laufen.

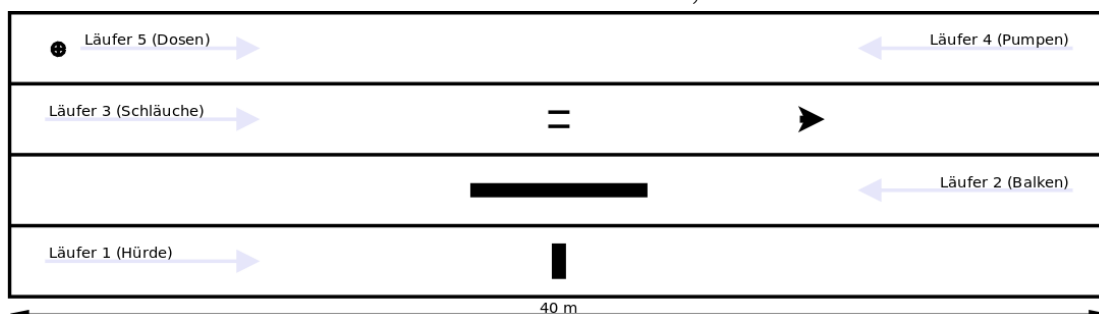

10.Startgeld

Ein Startgeld wird nicht erhoben.

11.Versorgung

Für die Versorgung (Essen und Getränke) sorgt der Veranstalter.

12.Rahmenprogramm

Es wird neben den Disziplinen gemeinsame sportliche und spielerische Aktionen geben. Im Rahmenprogramm werden zusätzlich durch die Mitglieder des Feuerwehrsport Team MV Disziplinen des internationalen Feuerwehrsportes demonstriert.

13.Anmeldung

Die Wettkämpfer sind bis zum 28.04.2019 an folgende Adresse zu melden:

<https://feuerwehrsport-teammv.de> oder

- Stephanie Rost
rostephanie@t-online.de oder 0176/22626929
- Wolf-Dieter Lakatsch
atze.lakatsch@t-online.de oder Tel. 0173 2650869
- Christian Grosche
christian.grosche@gmail.com oder Tel. 0176/24548332

Mögliche Änderungen sind am Wettkampftag bei Eintreffen bis 08:30 Uhr am Wettkampfort im Wettkampfbüro zu melden.

Folgende Bilder und Videos sollen eine Inspiration und Motivation sein.

- Impressionen Kinder- und Jugend-Feuerwehrsportfest 2017
<https://owncloud.lichtbit.com/index.php/s/NLhaG86Sx9cUAFx>
- Tschechischer Jugendwettkampf 2018
<https://www.youtube.com/watch?v=WMX5IG2YtE0&t=26543s>

Mit freundlichen Grüßen

Vereinsvorsitzender Christian Grosche & Ortswehrrführer Maik Krüger